

Désignation : Antichute à rappel automatique de charge conçu pour arrêter la chute d'une charge maxi de 500Kg

- Les antichutes de charges permettent de stopper la chute d'une charge (panier de basket, rampe d'éclairage pour salle de spectacle, machine industrielle,...) sur une courte distance en cas de
 - rupture de la chaîne ou du câble de relevage de la charge
 - rupture des éléments de fixation en hauteur de la charge
- Câble acier diam. 6 mm
- Carter Polymère haute résistance, quasiment indestructible
- Résistance : > 7 kN

Connecteur :
2 mousquetons ouverture 17 mm, à verrouillage à vis, réf. FA5010117.

Conformité : 2006/42/CE

Longueur : 10 m

Matières des composants :
Carter de protection : Polyéthylène antichoc
Câble : acier galvanisé
Connecteur : Acier

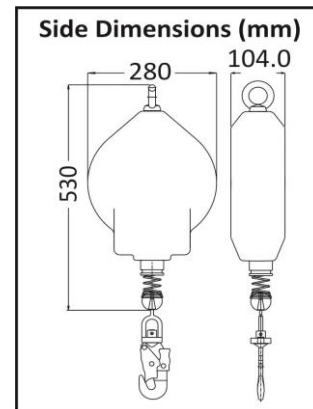

HS code

84289090

Dimension carton / UC

80X40X24 /2

Poids unitaire

11.65 KG



MAJ : 07/14

ZI les portes du Dauphiné
4 rue de l'Aigüe
69 780 St Pierre de Chandieu – France
Tel : +33 (0)4 72 48 78 27 Fax : + 33 (0)4 72 48 58 32
www.kratossafety.com info@kratossafety.com

